

五峰茶业协会文件

五茶协文〔2018〕1号

关于发布《五峰茶业协会 团体标准管理办法（试行）》的通知

各有关单位：

为贯彻落实国务院《深化标准化工作改革方案》（国发〔2015〕13号）、《团体标准管理规定（试行）》2017年12月15日发布，增加标准有效供给，加强和规范五峰茶业协会团体标准的制修订工作，经协会审议，组织制定了《五峰茶业协会团体标准管理办法（试行）》，现予以发布实施。

附件：《五峰茶业协会团体标准管理办法（试行）》



全国

五峰茶业协会团体 标准管理办法

(试行)

全国

茶业协会
五峰茶业协会
2018年1月18日

附件：

《协会团体标准管理办法（试行）》

第一章 总 则

第一条 为适应我国经济与社会发展和科学技术进步，以及市场需求。推动我国标准化事业的发展，加强五峰茶业协会标准的规范化管理，制定本办法。

第二条 五峰茶业协会标准为自愿性标准。

第三条 五峰茶业协会标准制修订工作应当遵循以下原则：

- （一） 遵守国家有关的法律、法规；
- （二） 符合强制性标准的要求；
- （三） 优先支持符合经济发展的方向，促进科学技术进步，提高产品质量和满足市场需求的项目；
- （四） 积极采用国际标准；
- （五） 协调融合、有序优化、技术先进、经济合理；
- （六） 公开、公正、公平。

第四条 五峰茶业协会标准编号有团体标准代号、团体代号、团体标准发布顺序号和发布年代号构成。五峰茶业协会标准的团体代号由五峰茶业协会拼音缩写缩写 WFCYXH 六个大写英文字母构成。

第五条 等同采用国际标准的五峰茶业协会标准采用双编号。

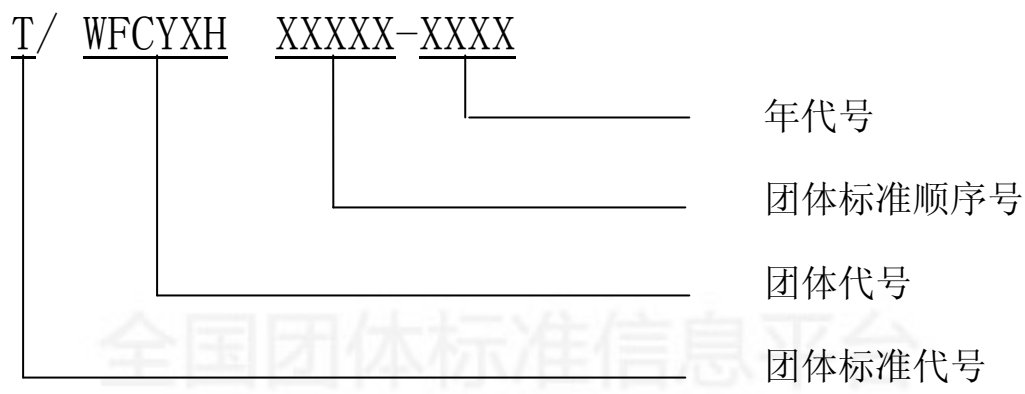

T/WFCYXH XXXXX-XXXX/ISOXXXXX:XXXX

第六条 五峰茶业协会标准以中文和英文两种语言编写并出版。
发生异议时，以中文文本为准。

第七条 从事五峰茶业协会标准制修订工作的人员应当在本专业生产、经营、科研、教学和检验等方面具有较高理论水平和较丰富实践经验，具有中级以上技术职称。

第二章 标准制修订工作程序

第八条 五峰茶业协会标准制修订工作程序按图 1 所示的流程进行，如未通过或者未进行前一项程序，则不得进行下一程序。

第一节 立 项

第九条 五峰茶业协会标准的制修订项目由标准需求者（任何组织和个人）提出立项申请，填写五峰茶业协会标准制修订立项申请书（见附件一）。

第十条 立项申请须附相应论证资料，其内容一般包括：

- (一) 标准制定的目的、意义，与该项标准有关的国内外近况；

- (二) 标准主要技术要素及参数说明；
- (三) 具有法定资质的检验机构出具的相关检测（测试）报告。

第十一条 五峰茶业协会组织对该项目进行论证。如项目未通过论证，则通知该项目提出者不予立项。

第十二条 立项通过论证后，有五峰茶业协会标准管理部门报五峰茶业协会审议批准。批准后，发文正式立项。如需对项目补充论证，则应当在补充论证后重新申报审议。

如项目未被批准，则通知该项目提出者不予立项。

第二节 起 草

第十三条 五峰茶业协会标准一经正式立项，应当确定主要起草人员，组成起草工作组进行起草准备工作，包括资料收集，国内外状况分析，必要的实验验证等。

第十四条 五峰茶业协会标准的编写应当符合国家标准的编写规则，同时编写“编制说明”（见附件二）。

第十五条 五峰茶业协会标准起草工作组完成五峰茶业协会标准草案后，应当向使用本标准的生产者、消费者、管理者、研究者等征求意见。征求意见的形式为信函征求意见或者网上公开征求意见。征求意见稿材料应当包括五峰茶业协会标准草案和编制说明及有关附件。

第十六条 被征求意见的单位或个人应当在截止日期前回复意见，逾期不回复，按无异议处理。对比较重大的意见，应当说

明论据或者提出技术经济论证。征求意见的期限一般为 30 日。

第十七条 起草工作组应当对征集的意见进行归纳整理，分析研究和处理后，对标准征求意见稿进行修改，并确定能否提交审查，必要时可以重新征求意见。

第十八条 起草工作组提出五峰茶业协会标准送审稿、编制说明、征求意见汇总处理表（见附件三）及有关附件，提交会议审查或者进行函审。



图 1 五峰茶业协会标准工作程序

第三节 审 查

第十九条 五峰茶业协会标准的审查由五峰茶业协会标准管理部门组织进行，可以采用会议审查或者函审。五峰茶业协会标准起草人和五峰茶业协会管理人员不能参加表决。

第二十条 会议审查时，应当在会议前十五天将五峰茶业协会标准送审稿、编制说明、征求意见汇总处理表及有关附件等提交参加五峰茶业协会标准审查会议的单位和人员。

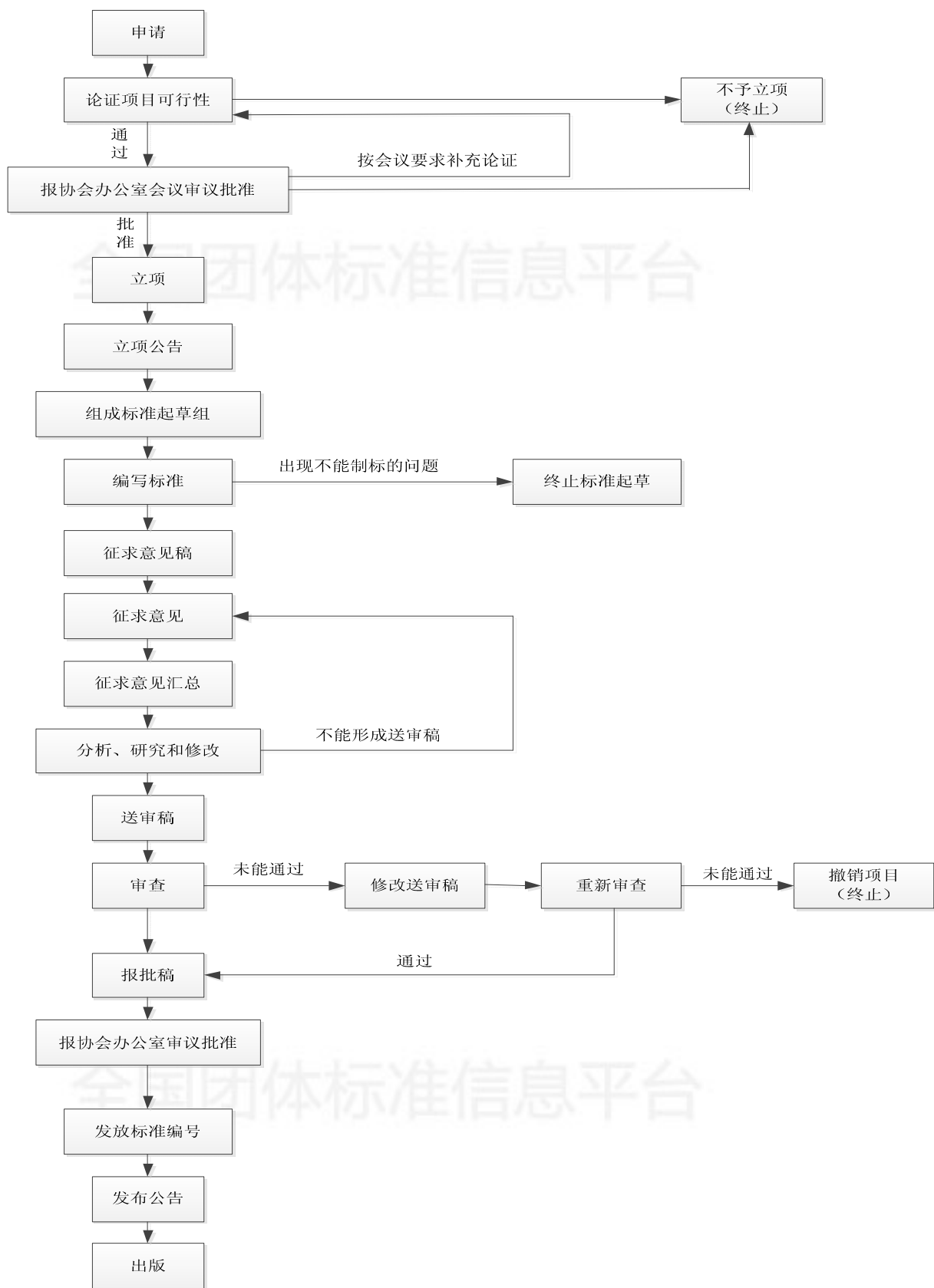
第二十一条 会议审查表决时须填写“五峰茶业协会标准草案投票单”（见附件四），必须有不少于出席会议代表人数的四分之三同意方为通过。

第二十二条 会议审查，应当写出“会议纪要”，并附参加审查会议的单位和人员名单。会议纪要的内容应当符合附件五的要求。

第二十三条 函审时，应当在函审表决截止日期前十五天将函审通知和五峰茶业协会标准送审稿、编制说明、征求意见汇总处理表及“五峰茶业协会标准草案投票单”提交给相关单位和人员。函审时，应当写出“函审结论”（见附件六）并附“五峰茶业协会标准草案投票单”。函审时，有效回函中必须有四分之三同意方为通过。

第二十四条 会议审查或者函审没有通过的，起草工作组应当对送审稿进行相应的修改后，重新组织审查。

第二十五条 重新审查没有通过的，该项目将被撤消。

第二十六条 通过立项论证的标准项目在制修订中如出现重大技术难关，不能制订成正式标准，该项目将被终止。

第四节 五峰茶业协会标准的审批、发布和存档

第二十七条 五峰茶业协会标准管理部门对五峰茶叶协会标准报批材料进行形式审查。不符合标准编写及标准审查的有关规定的，退回起草工作组进行修改。

第二十八条 形式审查合格的，由五峰茶业协会标准管理部门报送五峰茶业协会办公会议审查批准。

第二十九条 通过审查批准的五峰茶业协会标准，发放标准编号，并由五峰茶业协会发布公告（见附件七），公告文为中英文对照，刊登在五峰茶业协会网站上。

第三章 五峰茶业协会标准的复审

第三十条 五峰茶业协会标准实施后，应当根据相关领域的发展需要，由五峰茶业协会标准管理部门组织复审，复审周期一般不超过五年。

第三十一条 复审可以采用会议审查或者函审。会议审查或者函审，一般要有参加过协会标准审查工作的单位或者人员参加。审查结束时应当填写复审结论单（见附件八）。

第三十二条 五峰茶业协会标准复审结果按下列情况分别处理：

- （一）不需要修改的五峰茶业协会标准确认为继续有效；确认继续有效的五峰茶业协会标准不改变顺序号和年号。当五峰茶业协会标准重新出版时，在五峰茶业协会标准封面上，标准编号下

写明“××××年确认有效”字样；

- (二) 需要修改的五峰茶业协会标准作为修订项目立项，立项程序按本办法第二章第一节执行。修订的五峰茶业协会标准顺序号不变，原年号改为修订的年号；
- (三) 已无存在必要的五峰茶业协会标准，予以废止。废止的标准号不再用于其它五峰茶业协会标准的编号。

第三十三条 复审结果，在五峰茶业协会网站上发布公告。

第四章 附 则

第三十四条 五峰茶业协会标准由五峰茶业协会负责出版发行。

版权归五峰茶业协会所有。

第三十五条 五峰茶业协会标准由五峰茶业协会负责解释。

第三十六条 本办法自发布之日起施行。

附件一

五峰茶业协会

标准制修订立项申报书

项目名称		制定或修 订	制定 修订	被修订 标准号	
申请立项 单位名称				联系人	
单位地址				邮政编 码	
电话		传真		E-mail	
项目任务的目的、意义或必要性：					
适用范围和主要技术内容：					
国内外情况简要说明：					
采用的国际标准号					
申 请 立 项 单 位	(签字、盖公 章) 年 月 日	技术委员 会或工作 组意见	(签字、盖公 章) 年 月 日	五 峰 茶 业 协 会 意 见	(签字、盖公 章) 年 月 日

注：如本表空间不够，可另附页。

附件二

编制说明的内容

编制说明的内容包括：

一、工作简况，包括任务来源、协作单位、主要工作过程、五峰茶业协会标准主要起草人及其所做的工作等；

二、确定五峰茶业协会标准主要技术内容（如技术指标、参数、公式、性能要求、实验方法、检验规则等）的论据（包括试验、统计数据），修订五峰茶业协会标准时，应增加新、旧五峰茶业协会标准的对比；

三、主要试验（验证）的分析、综述报告，技术经济论证，预期的经济效果；

四、采用国际标准的程度及水平的简要说明；

五、重大分歧意见的处理经过和依据；

六、贯彻五峰茶业协会标准的要求和措施建议（包括组织措施、技术措施、过渡办法等内容）；

七、其它应予说明的事项。

附件三

《_____》征求意见汇总处理表

日期 年 月 日

序号	条款	修改内容	修改为	提出意见 单位	处理 结果

附件四

五峰茶业协会标准草案投票单	
分 发 日期： 年 月 日	编号：
投票截止日期： 年 月 日	

标准草案名称：

审查意见

同意该草案作为五峰茶叶协会标准报批

不同意该草案作为五峰茶叶协会标准报批

弃权

日期：

签字

附件五

五峰茶业协会标准审查会议纪要

五峰茶业协会标准审查会议纪要一般应包括以下内容：

- 一、 会议召开的时间、地点，参加会议的代表及专家组名单；
- 二、 会议议题；
- 三、 会议内容，会议过程简介；
- 四、 对标准的修改意见；
- 五、 对标准水平的评价；
- 六、 标准审查投票汇总情况；
- 七、 标准审查会议结果；
- 八、 会议决定的其他事项。

附件六

五峰茶业协会

标准送审稿函审结论表

标准名称		
函审时间	发出日期	年 月 日
	投票截止日期	年 月 日
回函情况： 函审单总数： 共 份 赞成： 共 份 赞成，有建议： 共 份 不赞成： 共 份 弃权： 共 份 未回函： 共 份		
函审结论：		
制标专项工作组负责人：（签名）	组织函审部门负责人：（签名）	
年 月 日	年 月 日	

附件七

五峰茶业协会团体标准公告

年 第 号 (总第 号)

五峰茶业协会批准《(标准名称)》(T/WFCYXH××××-××××)
标准, 现予公告。

五峰茶业协会

年 月 日

全国团体标准信息平台

附件八

五峰茶业协会标准复审结论单

标准名称			
工作组名称			
工作组编号			
复审工作人员名单：			
复审简况			
复审意见			
技术负责人	(签字)	时间	年 月 日
批准	(签字)	时间	年 月 日

五峰茶业协会

通讯地址：五峰渔洋关镇采花茶业科技园

邮政编码：443413

全国团体标准信息平台

全国团体标准信息平台